

## MTCO 1324, modularni tahograf

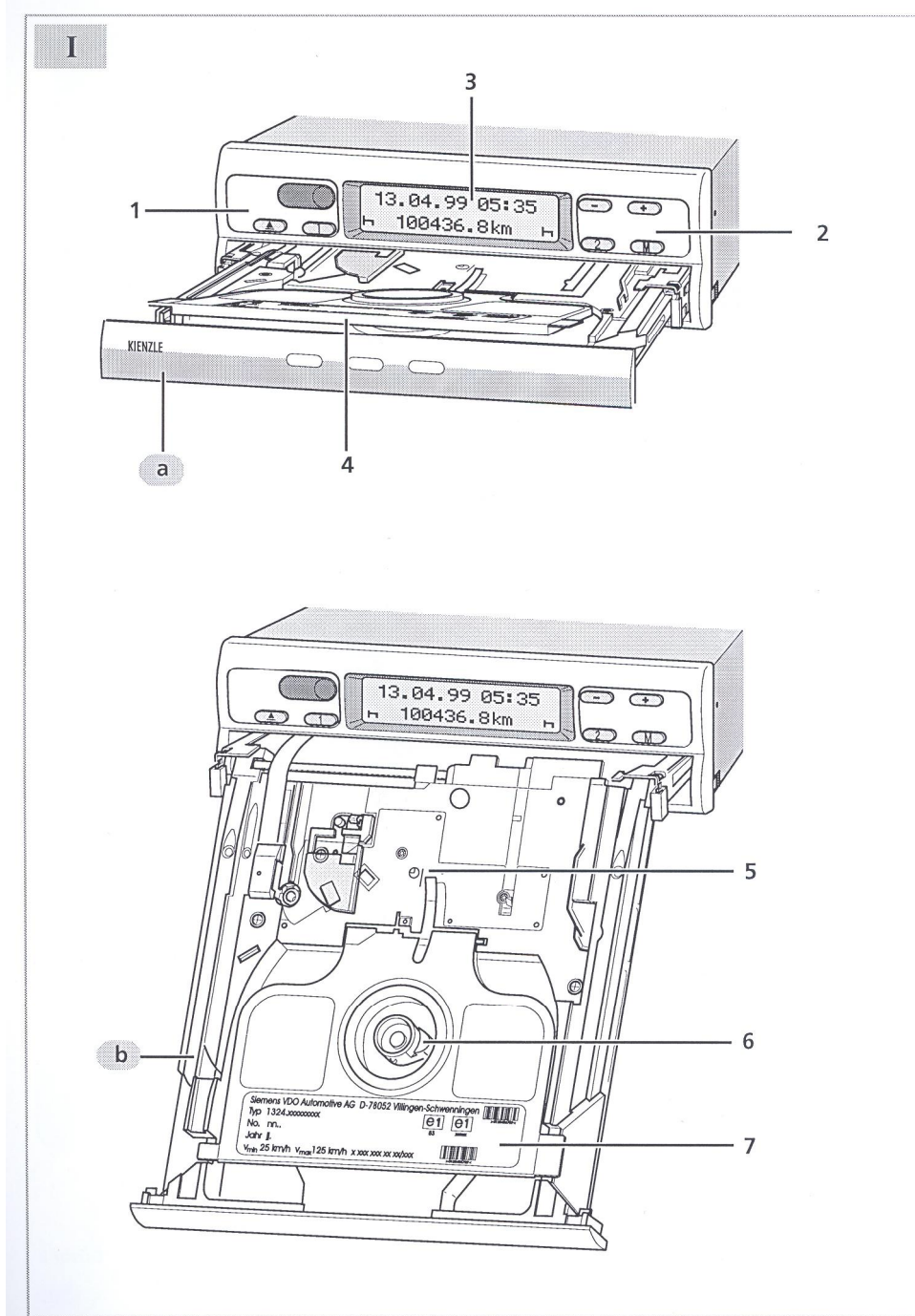

Slika 1

### Upravljačke funkcije:

- a) zaključavajuća kaset
- b) prelamajuća kaset

### 1. Prekidači na levoj strani služe:

- levi za otključavanje kasete(a) koja će se automatski izvući u položaj prikazan na gornjoj slici
- desni za promenu vremenske grupe za vozača br.1.

2. Prekidači na desnoj strani služe:

- donji levi (označen sa 2) za podešavanje vremenske grupe za vozača br.2
- donji desni (označen sa M) za sledeće funkcije:
  - a) podešavanje sata na displeju može se vršiti samo ako vozilo miruje, ako je dat kontakt u vozilu i ako u tahografu nema listića.

Postupak:

-pritisnuti taster "M"

-aktivirati pokazivač minuta sa tasterima + ili – (+ za povećanje broja minuta, a - za smanjenje)

-ponovo pritisnite "M" da bi aktivirali pokazivač časova (počinje da trepće), koje takodje menjate sa + ili - .Kada ste završili, pritisnite taster "M" duže od 2 sekunde da bi vrednost bila zapamćena.

- b) Aktiviranje objašnjenja poruke o grešci. Kada se na displeju pojavi poruka o grešci (ERROR), potražite objašnjenje poruke tako što ćete dva puta kratko pritisnuti taster M, (ovo važi samo ako vozilo miruje).

Na displeju će se pojaviti datum i vreme nastanka greške i šifru greške. Ako levo od šifre greške stoji znak +, to znači da je registrovana još neka greška. Spisak registrovanih grešaka možete pregledati pritiskajući tastere + ili -.

Izlaz iz poruka o greškama postiže se pritiskom na taster M duže od 2 sekunde, a ako ništa ne dirate, tahograf će nakon 20 sekundi sam izaći iz ovog režima rada.

Šifra greške	Značenje greške	Kako se signalizira	Šta učiniti
9053	1. Prošlo je više od 24h od postavljanja listića 2. Pokušana je promena vremena sa listićem u tahografu.	Treptanjem brojčanika vremena na displeju i znak uzvika	Otvoriti kasetu, izvaditi listiće, zatvoriti kasetu i tahograf će automatski izvršiti usaglašavanje Zatim vratiti listiće.
9064	1. Greška usaglašavanja vremena na displeju i u mehanizmu sata 2. Greška u mehanizmu sata	Dvotačka između broja časova i broja minuta ne trepće i znak uzvika	Proveriti da li je listić pravilno ubačen.

A050	Nije postavljen listić vozača a vozilo je pokrenuto (ova šifra ne postoji u objašnjenjima o greškama)	U donjem levom uglu displeja, pored simbola aktivnosti (vožnja ili odmor) nema simbola za listić (znak uzvika).	Postaviti listić
9051 9052	Nedostaje listić vozača Nedostaje listić suvozača	Nema simbola za listić i znak uzvika.	Postaviti listić
900 A 900 B	Greška tokom CAN prenosa	znak uzvika	Servis
A 00C	Interna greška		
900 F	Taster predugo pritisnut ili blokiran		
9010	Greška u displeju		Servis
9060	Greška u kaseti		Izbaciti kasetu, proveriti listić i zatvoriti
A411	Prekid veze sa brzinomerom (instrument tablom)	znak uzvika	Servis
9061 9062 9063	Greška u pisačima (biće zabeležena i na listiću)		
9430	Greška na "B7" V pulsnom izlazu		
A423 A822	Greška na davaču impulsa	znak uzvika	Servis
A400	Nema napona		

- Gornji red prekidača (označen sa “+” i “-“) služe za podešavanje vremena i kretanje kroz poruke o greškama

### 3. Displej

### 4. Granična pločica (između listića za prvog i drugog vozača)

### 5. Oznaka za privremenu proveru usaglašenosti sata na displeju i vremena na listiću

### 6. Profilisana vođica listića

### 7. Nalepnica sa nazivom proizvođača, tipom uređaja i serijskim brojem.

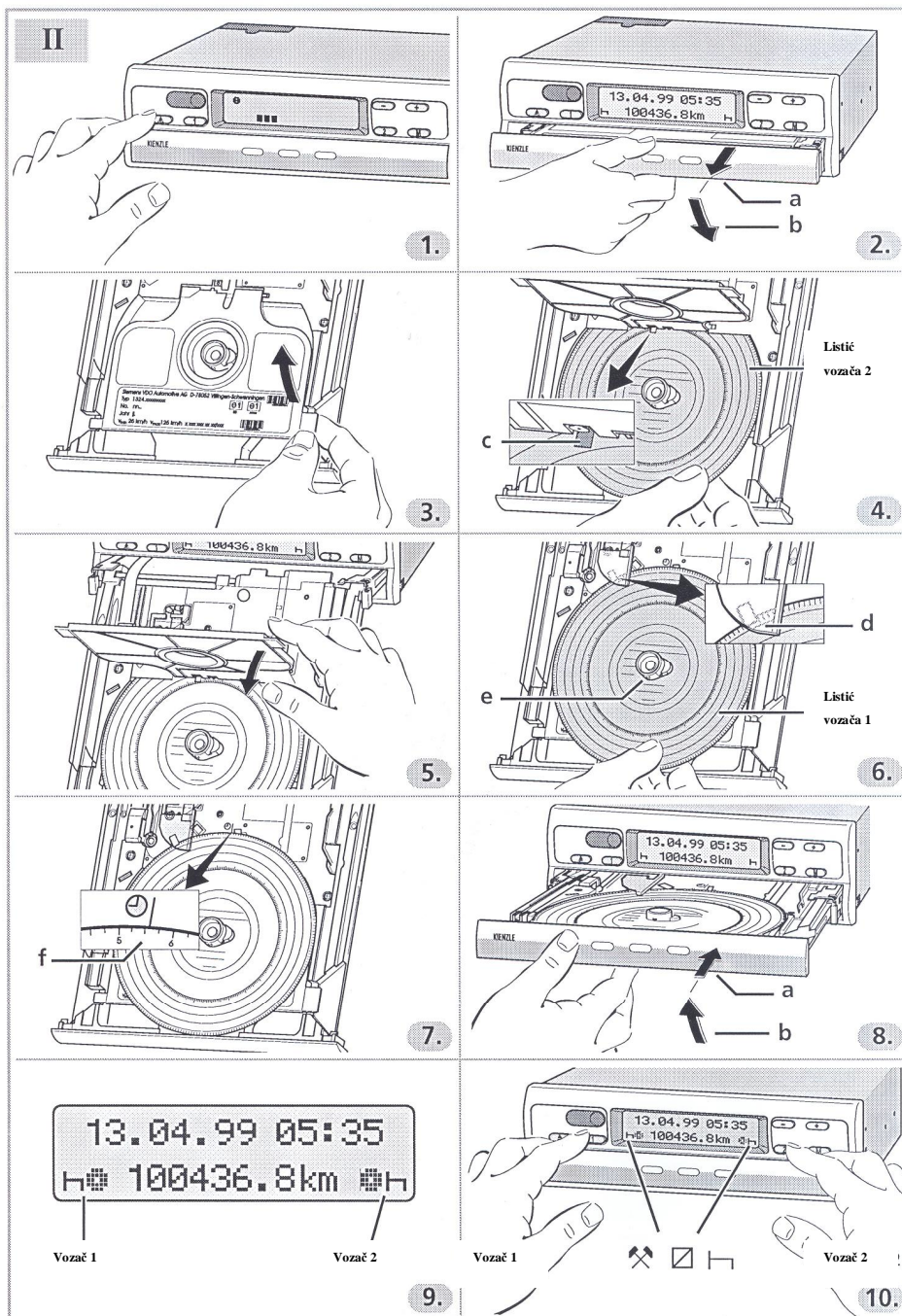

Slika 2

S

## Aktiviranje i priprema uređaja (slika 2)

Otvaranje kasete moguće je samo dok vozilo stoji i ako je dat kontakt u vozilu.

1. Pritisnite dugme za izbacivanje i sačekajte
2. Izvucite zaključanu kasetu do kraja, a zatim do kraja i presavijajuću kasetu i prelomite je na dole. Zamenite listić vozača 1, ako je potrebno.
3. Podignite graničnu pločicu i zamenite listić vozača 2, ako je potrebno.
4. Listić za vozača 2 postaviti licem na gore. Vodite računa o jezičku (c) koji osigurava listić.
5. Spustite graničnu pločicu.
6. Listić za vozača 1 postaviti licem na gore i voditi računa da listić uđe ispod senzora (d), a profilisani otvor bude pravilno postavljen na vođicu (e).
7. Marker (f) na listiću pokazuje na primer 5 časova i 35 minuta. Uverite se da li je pokazivanje vremena na displeju isto. Ako to nije tačno, izvadite listiće, zatvorite kasete i tahograf će automatski izvršiti podešavanje (usaglasiće vreme na listiću sa vremenom na displeju).
8. a) Gurnite zaključavajuću kasetu unutra.  
b) Postavite prelamajuću kasetu u horizontalan položaj i gurnite unutra.
9. Na displeju se prikazuje datum, vreme, simboli listića i vremenska grupa za vozače. Kod nekih modela MTCO 1324, na displeju je u gornjem redu, levo, prikazano vreme, a desno brzina vozila (nema datuma). Donji red je isti kod svih modela.
10. Podešavanje vremenskih grupa vozača:
  - Vozač broj 1 pritiska taster "1" – sa svakim pritiskom na displeju se pojavljuje simbol druge vremenske grupe (vožnja, odmor itd.)
  - Vozač broj 2 pritiska taster "2"

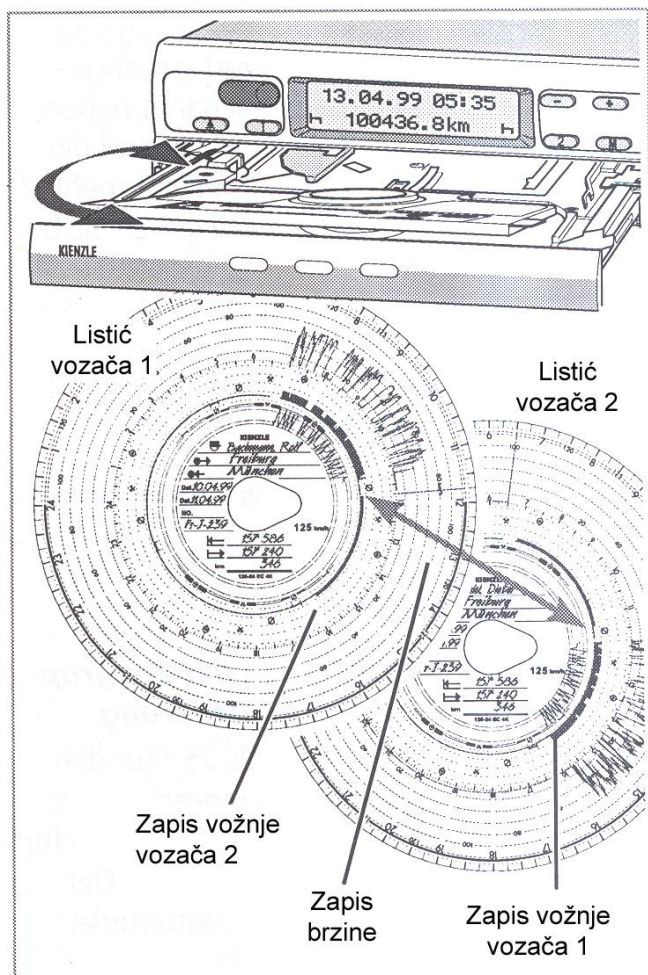

Slika 3

### Promena vozača (slika 3)

Ako suvozač preuzima ulogu vozača, stavlja svoj listić na mesto vozača, a listić vozača ide na mesto suvozača. Sada novi vozač pritiska taster “1”, a novi suvozač taster “2”. Ako jedan ili oba člana posade napuste vozilo, nose svoj listić sa sobom.

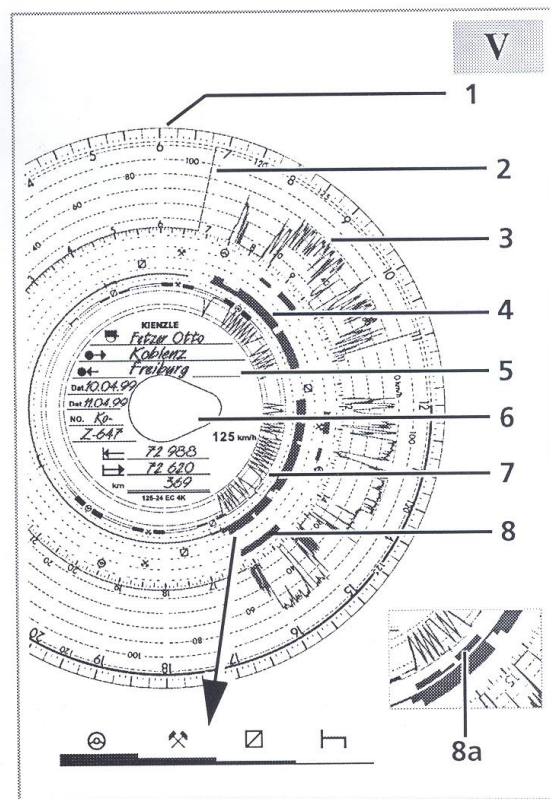
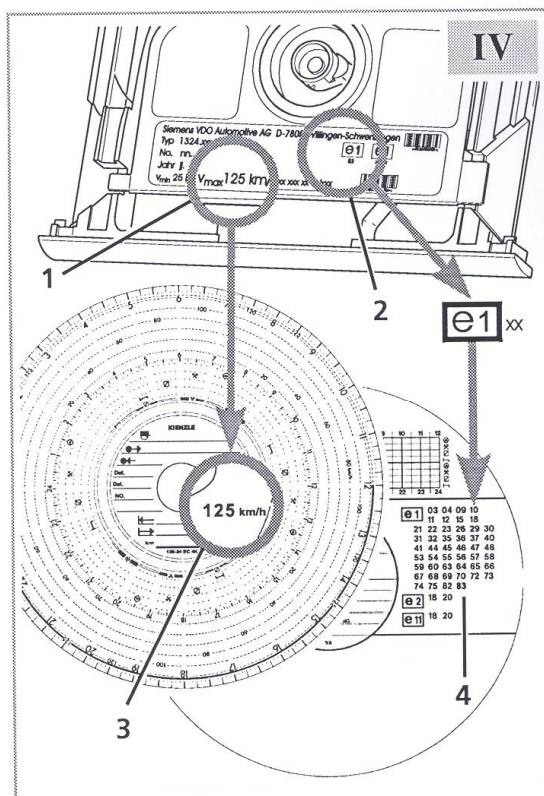
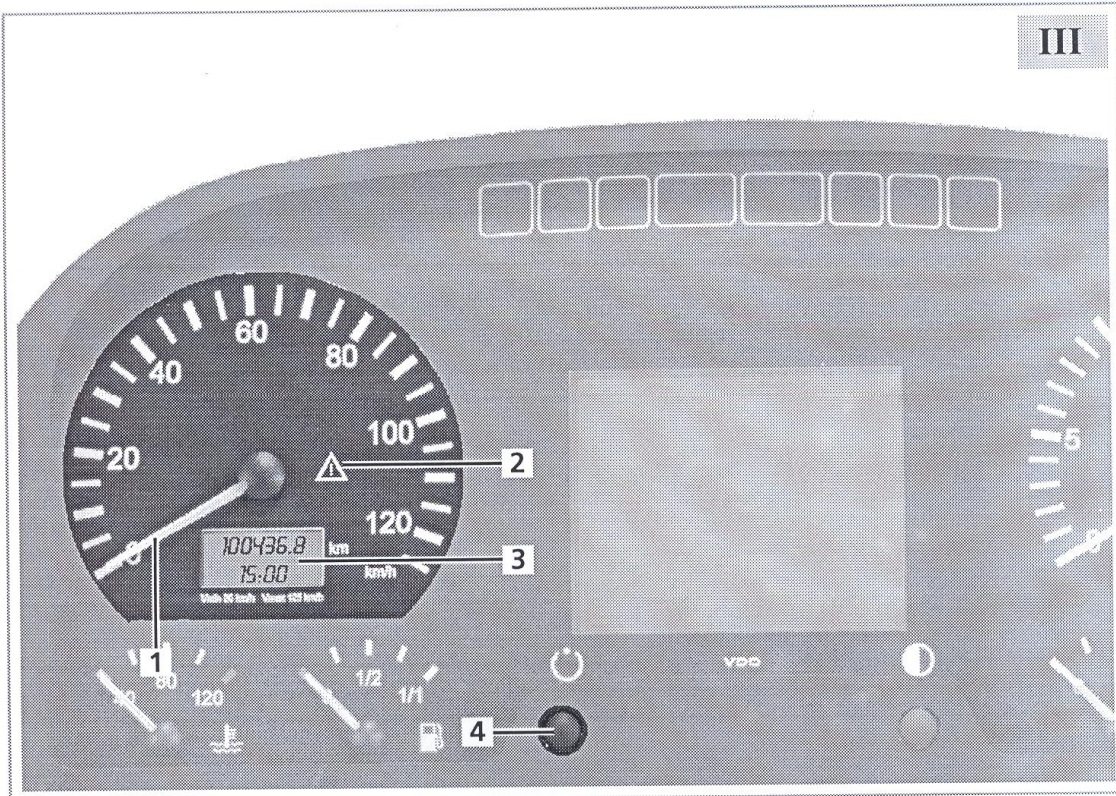

III Instrument tabla (izgled može da varira po tipovima vozila – slika 4)

1. brzinomer
2. signal upozorenja (moguće greške)
3. LCD displej (gornji red je kilometraža, donji red vreme i pređeni put).
4. Taster za resetovanje pređenog puta na 0 (pritiskom dužim od 2 sekunde).

**IV Voditi računa da opseg beleženja brzine na listiću (3) odgovara opsegu tahografa (1) i da odobreni tip (2) odgovara tipu na listiću (4).**

**V Na prednjoj strani listića beleži se:**

1. Vreme
2. Otvaranje kasete tahografa
3. Brzina u km/h.
4. Vremenske grupe vozača
5. Centralno polje za ručni zapis
6. Profilisani otvor
7. Pređeni put. Zapis “ ^ ” odgovara putu od 10km. Do prekida u zapisu dolazi u slučaju:
  - ako su vremenske grupe kod oba vozača postavljene na odmor (┌┐), a kod nekih modela tahografa ovaj zapis postoji.
  - ako je kontakt u vozilu isključen
  - ako je došlo do kvara na sistemu pisača pređenog puta.
8. Zapis korišćenja dodatnih uređaja (npr. policijske sirene)



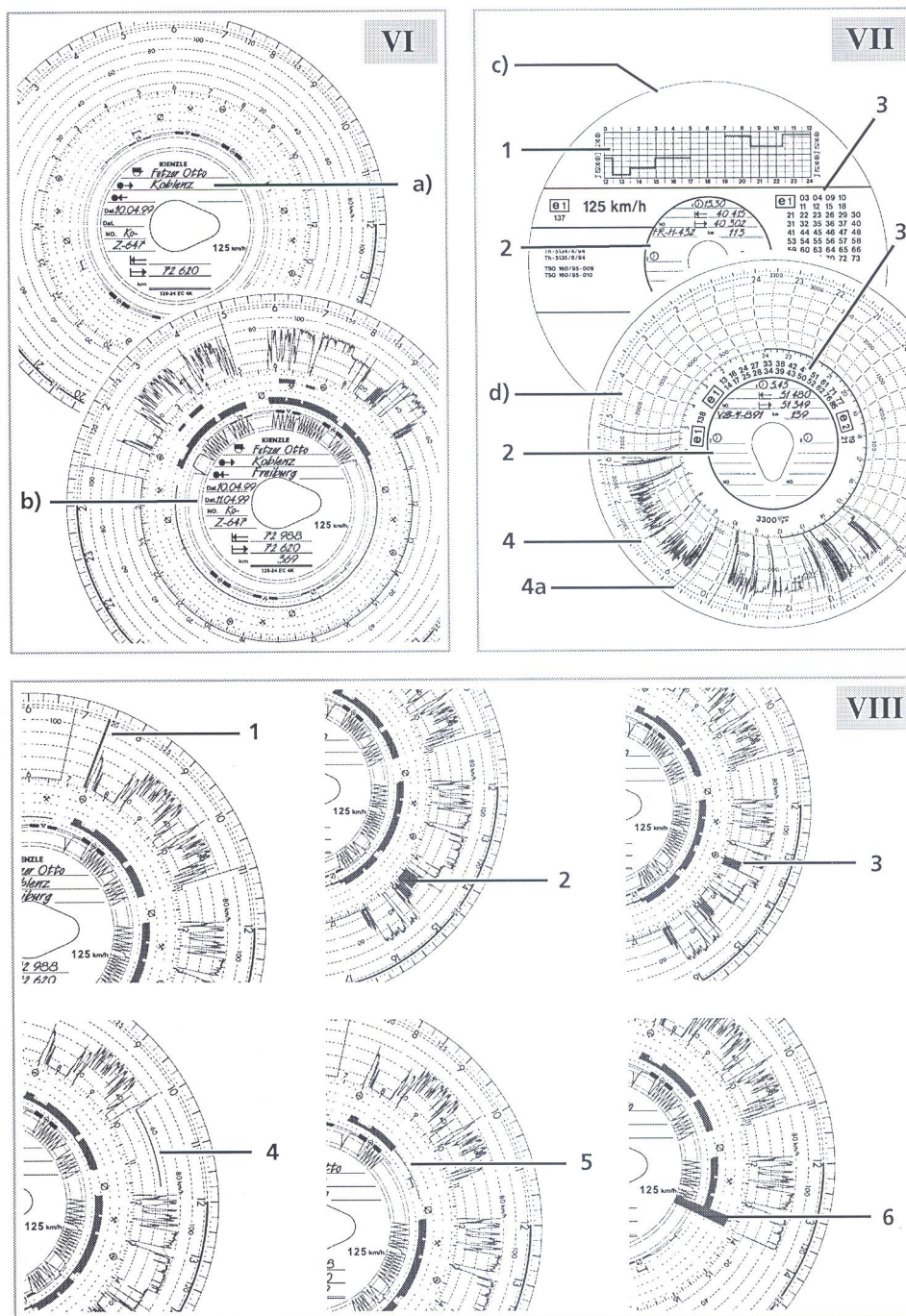

Slika 5

**VI Zapis u centralnom polju unosi se ručno i sadrži:**

- a) pre puta:
  - ime i prezime vozača
  - mesto polaska
  - datum postavljanja listića
  - registarski broj vozila
  - početna vrednost kilometraže
- b) posle puta:
  - mesto dolaska
  - datum vađenja listića
  - krajna vrednost kilometraže
  - pređena kilometraža

## **VII Zadnja strana listića**

EC tahograf ima dva osnovna tipa listića:

- c) bez zapisa broja obrtaja
- d) sa zapisom broja obrtaja

### 1) Polje za unos za vremenske grupe:

Ovo polje za unos se koristi za ručno unošenje vremenske grupe. Ručno unošenje je potrebno ako, na primer, posada radi van vozila i zato nije u mogućnosti da rukuje tahografom ili u slučaju kvara mehanizma vremenske grupe.

### 2) Centralno polje:

U centralnom polju, do 3 promene vozila mogu se uneti ručno. Potrebni su sledeći podaci:

- vreme promene vozila
- registarski broj novog vozila
- kilometraža na početku puta
- kilometraža na kraju puta
- pređeni put (može se uneti)

### 3) Polje za odobrene tipove listića

Ovaj deo zadnje strane sadrži informacije o brojevima odobrenja listića i o uređajima za koje je listić odobren.

### 4) Zapis broja obrtaja (opciono)

Zapis broja obrtaja (u funkciji od vremena) vrši se na zadnjoj strani listića za vozača "1".

Napomena: indikator (4a) se pali i prikazuje paljenje vozila.

## **VIII Zapis kvarova**

### **Prekid napajanja:**

Ukoliko se ponovo uspostavi napajanje, tahograf će povući liniju (1) na listiću ubrzo po početku kretanja vozila.

### **Isključenje davača impulsa:**

Greška na vezi davača impulsa MTCO 1324:

- Ukoliko vozilo stoji, indikator (2) je upaljen; tokom vožnje, zapis brzine se nastavlja.
- Indikator (3) se pali odmah po pojavi kvara i ostaje upaljen sve dok se ne otkloni uzrok kvara.

### **Kvar na uređaju:**

Kvarovi na mehanizmu zapisa mogu izazvati sledeće greške u zapisu:

- Indikator (4), kvar na mehanizmu zapisa brzine
- Indikatori (5) i (6), kvar na mehanizmu zapisa vremenske grupe ili na mehanizmu zapisa predenog puta.